

Независимо от того, являетесь ли вы любителем или профессиональным сварщиком, сварочный аппарат **MIGACTIVE 200** станет незаменимым инструментом в вашей работе. Он разработан для выполнения широкого спектра сварочных задач и обеспечивает высокую гибкость и производительность.



MIGACTIVE 200 – это многофункциональный сварочный аппарат, который позволяет легко переключаться между различными режимами сварки. Вы можете использовать его для сварки проволокой без газа, **MIG/MAG, MMA, TIG DC-Lift**, а также для точечной сварки и сварки алюминия. Это универсальное решение для всех ваших сварочных задач.

УНИВЕРСАЛЬНЫЙ СВАРОЧНЫЙ АППАРАТ:

- **Режимы сварки** - MIG/MAG, MIG/MAGSYN, MMA, TIG DC– Lift.
- **Сварочная проволока** – стальная и порошковая, нержавеющая и алюминиевая.
- **Катушка проволоки** – 5 кг (200 мм), 1 кг (100 мм).
- **Диаметр проволоки** – 0,6/0,8 / 0,9 / 1,0 мм.
- **Режимы работы горелки** – Двухтактный (2Т), Четырехтактный(4Т), Точечный (SPOT).

ОБЛАСТИ ПРИМЕНЕНИЯ:

- Строительство
- Автосервис
- Изготовление металлоконструкций

УДОБСТВО В НАСТРОЙКЕ И РАБОТЕ:

- **Ручное управление** – скорость подачи проволоки и напряжение настраиваются отдельно.
- **Синергетическое управление (SYN)** – в аппарате используется передовая технология **SYN**, которая обеспечивает высокую точность, отличную производительность и наилучшие результаты сварки. Достаточно выбрать параметры, такие как тип свариваемого материала и диаметр проволоки. Затем устанавливается сварочный ток, а аппарат автоматически определяет оптимальное значение сварочного напряжения. При необходимости эти значения можно скорректировать.
- **Сохранение программ сварки** – есть возможность сохранять до 10 пользовательских программ сварки. Это позволяет мгновенно вызывать их во время работы, избегая повторной настройки для выполнения схожих задач.
- **Понятный и удобный интерфейс** – простая в использовании панель управления не содержит лишней информации, что позволяет сварщику быстро и легко настроить оборудование в соответствии со своими предпочтениями.

КОМПАКТНЫЙ И ЛЕГКИЙ:

Вес устройства составляет всего 10,8 кг, что делает его очень лёгким и удобным для транспортировки. Это позволяет вам брать сварочный аппарат с собой куда угодно.

ЭНЕРГОЭФФЕКТИВНОСТЬ:

Вентилятор системы охлаждения активируется только тогда, когда это действительно нужно, что позволяет существенно уменьшить энергопотребление, снизить уровень шума и продлить срок службы аппарата.

ПОДАЮЩИЙ МЕХАНИЗМ:

Подающий механизм, оснащённый двумя роликами и мощным двигателем, гарантирует стабильную и точную подачу проволоки.

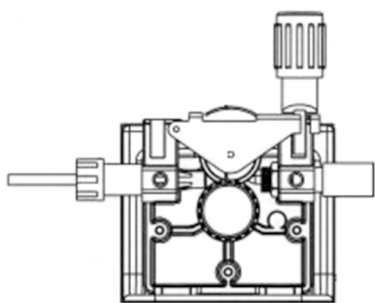
**КОМПЛЕКТАЦИЯ:**

ОБОРУДОВАНИЕ	КОЛИЧЕСТВО ШТУК
Горелка сварочная МТ-15, 3 метра	1
Кабель обратный 2,5 метра с массовым зажимом 300 А	1
Ролик подающий под сталь 0,8–1,0 мм	1
Ролик подающий под сталь 0,6–0,8 мм	1
Наконечник Ø 0,8 мм	1
Наконечник Ø 1,0 мм	1

ПАНЕЛЬ УПРАВЛЕНИЯ:

Сварочный аппарат оснащён цифровой системой управления и ярким светодиодным дисплеем. Это позволяет легко взаимодействовать с аппаратом и настраивать параметры с высокой точностью.

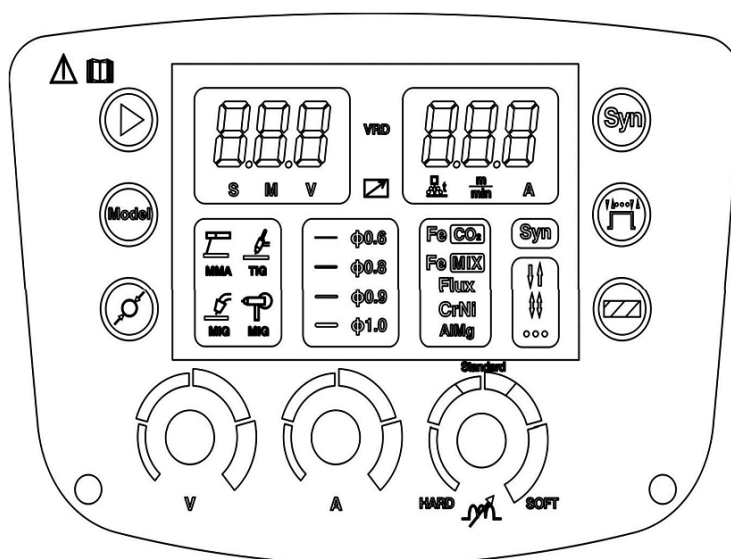
**ТЕХНИЧЕСКИЕ ХАРАКТЕРИСТИКИ:**

ТЕХНИЧЕСКИЕ ПАРАМЕТРЫ	ЕДИНИЦЫ ИЗМЕРЕНИЯ	MIGACTIVE -200
Номинальное входное напряжение	В	1~AC 230V±15%50/60HZ
Потребляемая мощность	кВА	8
Потребляемый ток	А	35,8
Диапазон сварочного тока (ММА)	А	20 – 180
Диапазон сварочного тока (TIG)	А	20 – 200
Диапазон сварочного тока (MIG)	А	30 – 200
Диапазон сварочного напряжения (MIG)	В	11 – 28
Скорость подачи проволоки	м/мин	1,5 – 16
ПВ на максимальном токе (40°C)	%	20
Напряжение холостого хода	В	64
КПД	%	85
Степень защиты	IP	21S
Коэффициент мощности	cosφ	0,72
Класс изоляции		Н
Стандарт		IEC60974-1/EN60974-1
Габаритные размеры	мм	553 x 214 x 393
Вес	кг	10,8
Диаметр электродов	мм	1,6 – 4,0
Диаметр проволоки	мм	0,6 / 0,8 / 0,9 / 1,0